

Item	Part Number	Description	Qty
1	S/FIXING/079	¼" red shrouded female terminal	2
2	S/SR/600-1-503	Shaft speed sensor 5m strip & twist	1
3	S/FSNR/940306	M12 shakeproof washer zinc	2
4	S/BK/139-1-216	ATV sensor bracket	1
5	S/FIXING/083	Hose clips 40-60mm	2
6	S/BK/139-1-215	ATV base bracket	1
7	S/FIXING/008	Snaplock connector blue	2
8	S/BK/139-1-217	ATV magnet bracket	2
	S/MAGNET/002	Blue wheel magnet	2
	S/FSNR/601	M6 x 30mm hex set screw – Stainless steel	2
	S/FSNR/406	M6 nyloc nut	2
	S/FSNR/203	M6 fiber washer 15mm OD	2
9	S/MGNT/CRRY/003	Saddle magnet carrier	2
10	S/FSNR/940119	M6 x 55mm hex bolt zinc	2
11	S/FSNR/401	M6 full nut zinc	2
12	S/FSNR/940129	M6 x 35mm hex set bolt zinc & clear	2



Figure/Abb. 1

The kit includes a mounting plate to fit the head unit onto the handlebars of a Honda ATV (fig. 1).

1. Ease the moulded rubber "Honda" nameplate out of the central handlebar cover, and remove the two M6 fixing bolts.
2. Install the rectangular mounting plate using the two longer bolts supplied. Tighten the bolts and replace the Honda nameplate to cover the bolt heads.
3. Fix the plastic mounting plate to the rectangular mounting plate using the self tapping screws provided. Assemble and adjust the head unit bracket assembly.

The kit has a magnetic sensor with two types of magnet and magnet mountings;

- (i) wheel-mounted magnets for Honda and other ATV's with **enclosed** drive shafts.
- (ii) "saddle-mounted" magnet carriers (as supplied with kit ref: K/PROP/SHAFT) for Yamaha and other ATV's with **exposed** drive shafts.

### Mounting Speed Sensor on ATV's with enclosed drive shafts

Use the blue wheel magnets and brackets (fig. 2).

1. Slacken, but do not remove, two alternate wheel nuts on the left-hand wheel. Using a piece of wood to protect the nuts and studs, knock the two wheel studs out of the hub.
2. Attach the magnet mounting brackets directly behind the wheel stud flange (fig. 3).



3. Adjust the fixing angle of each bracket to be the same, to ensure the magnets are equi-spaced around the hub. Stitch-weld for security.



Each wheel magnet must be attached to the bracket using the STAINLESS BOLT with the FIBRE WASHER between the magnet and bracket (fig. 2).

The most important requirements on installation are,

- (i) the end of the sensor should protrude at least 20mm (3/4") from the end of the mounting bracket and clear from surrounding metalwork.
  - (ii) the magnets should pass within 5 – 10mm of the end of the sensor.
4. Cut and bend the Sensor Mounting Bracket as required, to conform to (i) and (ii) above and attach to the axle tube using the two hose clips.

*NOTE: The sensor will be better protected if mounted above the axle.*

5. Use the cable ties supplied to attach the sensor cable securely to the axle and back to the junction box. Follow existing wiring where possible to protect the cable from possible damage.



Ensure that steering or pivoting components will not pinch or stretch the cable.

6. Re-tighten the wheel nuts to the appropriate torque.

### Mounting Speed Sensor on ATV's with exposed drive shafts

On Yamaha and other machines with exposed drive shafts, use the two "saddle-mounted" magnet carriers.

1. Clamp the magnet carriers onto the driveshaft with the hose clip as shown (fig. 4). The magnets must be directly opposed to each other.

The most important requirements on installation are,

- (i) the end of the sensor should protrude at least 20mm (3/4") from the end of the mounting bracket (fig. 4).
  - (ii) the END FACES of the magnet carriers should pass within 5 - 10mm (1/4" - 3/8") of the end of the sensor (fig. 4).
2. Mount the sensor in the same bracket, which should be mounted off one of the differential housing bolts Cut and bend the Sensor Mounting Bracket as required, to conform to (i) and (ii) above.

*NOTE: The magnet must not be positioned as shown in figure 5. This may result in unreliable operation. The sensor will be better protected if mounted above the axle.*

3. Use the cable ties supplied to attach the sensor cable securely to the bracket and back to the junction box. Follow existing wiring where possible to protect the cable from possible damage.

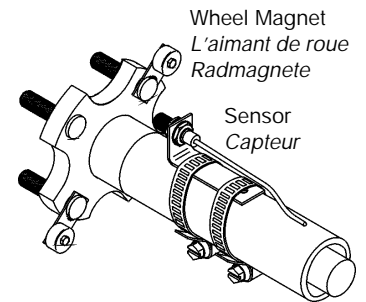

Figure/Abb. 3

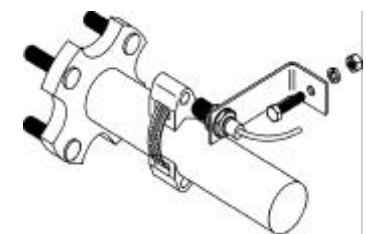

Figure/Abb. 4

Correct orientation  
Orientation correcte  
Korrekte Ausrichtung

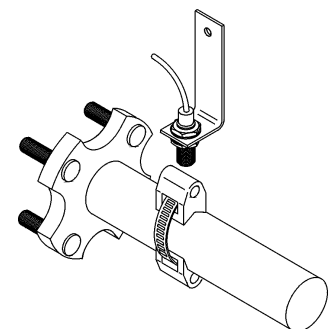

Figure/Abb. 5

Incorrect orientation  
Orientation incorrecte  
Falsche Ausrichtung

Le kit ATV/SNR/KIT comprend une plaque de support et la boulonnerie permettant de fixer l'unité centrale sur le guidon HONDA (fig.1).

1. Enlever le capuchon caoutchouc et retirer les 2 vis M6.
2. Installer la plaque support en utilisant les 2 longues vis fournies. Serrer les vis et replacer le capuchon plastique.
3. Fixer le support de l'unité centrale sur la plaque grâce aux vis auto-serrantes fournies. Assembler l'unité centrale sur son support.

Il y a un capteur magnétique avec deux sortes d'aimants et des supports d'aimants.

- (i) Aimant de roue monté pour Honda et autres quads avec carter de protection d'arbre moteur
- (ii) "Support monté" d'aimant (fourni avec kit ref: K/PROP/SHAFT) pour Yamaha et autres quads sans carter de protection d'arbre moteur.



### Inst. du capt. de vit. sur quad avec carter de protection d'arbre moteur

Utiliser les aimants de roue bleu et leurs pattes de fixation (fig. 2).

1. Desserer 2 écrous opposés jusqu'à la fin du filetage mais ne pas les enlever. Utiliser une pièce de bois pour protéger l'écrou et le boulon, taper sur les boulons pour les faire sortir du moyeu.
2. Fixer la patte de l'aimant derrière la tête du boulon.
3. Régler les pattes de façon à avoir le même angle et le même espacement au tour du moyeu. Faire un point de soudure par sécurité.



Chaque aimant de roue doit être fixé avec un boulon inox et la rondelle de fibre entre l'aimant et le support d'aimant. (fig. 3).

Les exigences pour le montage, sont:

- (i) Le capteur doit être sorti de 20mm par rapport à la plaque support.
  - (ii) Le capteur doit être placé à moins de 5 - 10mm de l'aimant.
4. Couper et plier le support de capteur et le support d'aimant afin d'assurer un bon fonctionnement et fixer la patte du capteur sur le tube avec 2 colliers de serrage métalliques.

*NOTE: Le capteur sera mieux protégé s'il est situé sur le dessus de l'axe.*

5. Utiliser les colliers plastiques de serrage pour attacher le câble du capteur jusqu'à la boîte de jonction. Suivre les branchements existants si possible pour protéger le câble.



Assurez vous que des composants ne viendront pas pincer ou étirer le câble.

6. Reserrer les écrous au couple approprié.

### Inst. du capt. de vit. sur quad sans carter de protection sur arbre de moteur

Sur les Yamaha et autres machines sans carter de protection sur l'arbre de moteur, utiliser les "Supports montés" d'aimant.

1. Attacher le support d'aimant sur l'arbre moteur avec le collier de serrage métallique (fig. 4). Les aimants doivent être montés en opposition.

Les exigences pour le montage, sont:

- (i) Le capteur doit être sorti de 20mm par rapport à la plaque support (fig. 4).
  - (ii) La face avant de l'aimant doit être placé entre 5 et 10 mm du capteur (fig. 4).
2. Monter le capteur sur la même patte qui peut être fixer sur un boulon du bati. Couper et plier le support de capteur et le support d'aimant afin d'assurer un bon fonctionnement.

*NOTE: L'aimant ne doit pas être monté comme le montre la figure 5. Le capteur sera mieux protégé s'il est situé sur le dessus de l'axe.*

3. Utiliser les colliers plastiques de serrage pour attacher le câble du capteur jusqu'à la boîte de jonction. Suivre les branchements existants si possible pour protéger le câble.

---

Der Satz ATV/SNR/KIT beinhaltet eine rechteckige Montageplatte und Schrauben für eine Befestigung der Anzeigeeinheit auf den Handgriffen eines Honda ATV (siehe Abb. 1).

1. Lösen Sie das Honda - Spritzgusschild aus dem mittleren Handgriffabdeckung und drehen Sie die beiden M6 Befestigungsschrauben heraus.
2. Montieren Sie die rechteckige Montageplatte mit den beiden beiliegenden, längeren Schrauben. Ziehen Sie die Schrauben an und setzen Sie das Honda - Schild zur Abdeckung der Schraubenköpfe wieder ein.
3. Befestigen Sie die Kunststoffmontageplatte mit den beiliegenden Blechschrauben. Setzen Sie den Arm der Anzeigeeinheit ein und stellen Sie diese ein.

Er beinhaltet einen Magnetsensor mit zwei Magnettypen und Magnetträgern:

- (i) Radmontierte Magnete für Honda ATV und andere ATV mit gekapselten Antriebswellen.
- (ii) „Sattelmontierte“ Magnetträger (wie mit dem Satz Nr.: K/PROP/SHAFT geliefert) für Yamaha ATV und andere ATV mit freiliegenden Antriebswellen.



### Montage des Geschwindigkeitssensors an ATVs mit gekapselten Antriebswellen

Verwenden Sie die blauen Magnete und Arme (siehe Abb. 2).

1. Lockern Sie die zwei gegenüberliegenden Radmuttern (nicht entfernen) des linken Rads. Verwenden Sie ein Stück Holz, um die Muttern und Bolzen zu schützen. Schlagen Sie die beiden Radbolzen aus der Nabe.
2. Befestigen Sie die Befestigungsbügel direkt hinter den Radbolzen (siehe Abb. 3).
3. Stellen Sie den Winkel jedes Bügels gleich ein, um einen gleichen Abstand der Magnete auf der Nabe sicherzustellen. Aus Sicherheitsgründen punktschweißen.



Jeder Radmagnet muss am Bügel mit Edelstahlschrauben befestigt werden, wobei eine Faserunterlegscheibe zwischen Magnet und Klammer ist. (siehe Abb. 2)

### Montage des Sensors

Die wichtigsten Anforderungen an die Montage sind:

- (i) Das Sensorende sollte mindestens 20 mm das Ende des Befestigungsbügels und die umgebenden Metallteile überragen.
- (ii) Die Magnete sollten den Sensor in einem Abstand von maximal 25 mm passieren.
4. Schneiden und biegen Sie den Klemmträger und die Magnetmontagearm gegebenenfalls, um den Punkten (i) und (ii) oben zu entsprechen, und Befestigen Sie den Arm an das Achsrohr mit zwei Rohrschellen.

*Anmerkung: Der Sensor wird besser geschützt, wenn er auf der Achse montiert wird.*

5. Verwenden Sie die beiliegenden Kabelbinder, um das Sensorkabel sicher mit der Achse zu verbinden und es zum Anschlusskasten zu führen. Verlegen Sie das Kabel möglichst mit vorhandenen Kabelbäumen, um es so vor möglichen Schäden zu schützen.



Stellen Sie sicher, dass Lenk- oder sich drehende Komponenten das Kabel nicht einklemmen oder dehnen.

6. Ziehen Sie die Radmuttern wieder mit dem geeigneten Drehmoment an.

### Montage des Geschwindigkeitssensors an ATVs mit freiliegenden Antriebswellen.

Bei Yamaha und anderen Maschinen mit freiliegenden Antriebswellen sind die beiden „sattelmontierten“ Magnetträger zu verwenden.

1. Klemmen Sie die Magnetträger auf die Antriebswelle mit der Kabelschelle, wie dies in Abbildung 4 gezeigt ist. Die Magnete müssen direkt gegenüberliegen.

Die wichtigsten Anforderungen an die Montage sind:

- (i) Das Sensorende sollte mindestens 20 mm das Ende des Befestigungsbügels und die umgebenden Metallteile überragen (siehe Abb. 4).
- (ii) Die Stirnflächen der Magnetträger müssen in einem Abstand von 5 bis 10 mm das Sensorende passieren (siehe Abb. 4).
2. Montieren Sie den Sensor im selben Bügel, der an einer Schraube des Differentialgetriebegehäuses befestigt ist. Schneiden und biegen Sie den Sensor - Befestigungsbügel gegebenenfalls, um den Punkten (i) und (ii) oben zu entsprechen.

*Anmerkung: Der Magnet darf nicht so positioniert werden, wie dies in Abbildung 5 gezeigt ist. Dies kann zu einer nicht zuverlässigen Funktion führen. Der Sensor wird besser geschützt, wenn er über der Achse montiert wird.*

3. Verwenden Sie die beiliegenden Kabelbinder, um das Sensorkabel sicher mit der Achse zu verbinden und es zum Anschlusskasten zu führen. Verlegen Sie das Kabel möglichst mit vorhandenen Kabelbäumen, um es so vor möglichen Schäden zu schützen.