

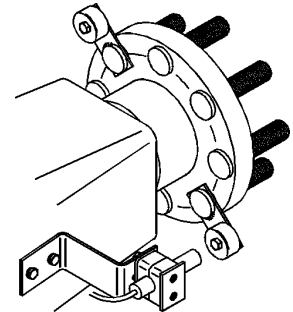

SPEED SENSOR KIT / CAPTEUR DE VITESSE / GESCHWINDIGKEITSSENSOR:

K/WL/SNR

Wheel Sensor
Capteur de Roue
Radsensor

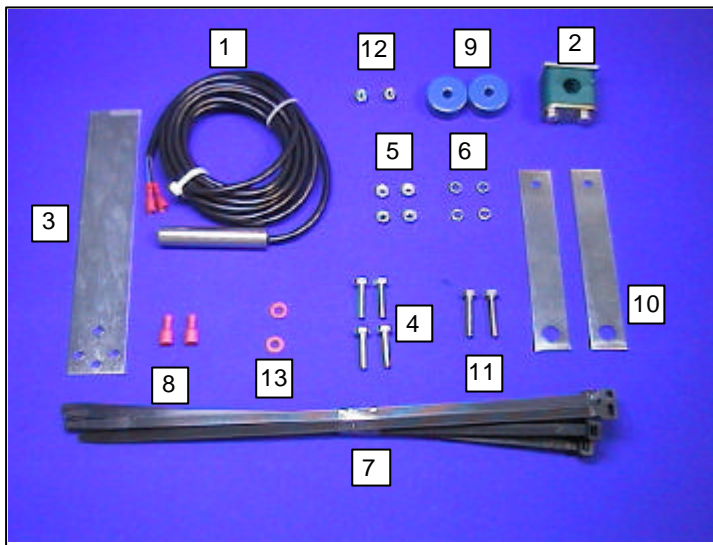

Figure/Abb. 1

Item	Part Number	Description	Qty
1	S/SR/500-2-001	Wheel sensor assembly	1
2	S/BK/199-2-030	Sensor clamp	1
3	S/BK/500-3-002	Wheel sensor clamp strap bracket	1
4	S/FSNR/103	M6 x25mm hex set screw zinc	4
5	S/FSNR/401	M6 full nut zinc	4
6	S/FSNR/301	M6 spring washer zinc	4
7	S/CBL/TIE/005	365 x 7.8mm black Cable tie	10
8	S/FIXING/079	¼" red shrouded female terminal	2
9	S/MAGNET/002	Blue wheel magnet	2
10	S/BK/500-3-001	Wheel sensor magnet bracket	2
11	S/FSNR/601	M6 x 30mm hex set screw self tapping	2
12	S/FSNR/406	M6 nyloc nut	2
13	S/FSNR/203	M6 fibre washer 15mm od	2

The sensor is mounted off the axle, and is triggered by the magnets mounted EQUISPACED on the wheel hub, passing the end of the sensor (fig. 1). Preferably, it should be mounted on a non-driven axle to avoid measurement error due to wheel slip.

Number of magnets

The number of magnets fitted is important. To measure the speed reliably, the instrument must receive not less than 1 pulse per second from the sensor. As a rule of thumb, if the wheel is less than 1 metre diameter then 2 magnets are sufficient. For wheels over 2 metres in diameter, use 4 magnets. The standard wheel kit includes 2 magnets. For each additional magnet and magnet carrier assembly, order kit ref: KWL/MGNT/COM (fig. 2). However many magnets are use, they must be equally spaced around the hub.

Mounting the Wheel Sensor

The most important requirements on installation are,

- (i) the end of the sensor should protrude at least 20mm (3/4") from the end of the mounting clamp and from surrounding metalwork.
- (ii) the magnets should pass within 25mm (1") of the end of the sensor.

Cut and bend the Clamp Support Bracket and Magnet Mounting Brackets as required, to conform to (i) and (ii) above (fig.3).

NOTE: The sensor will be better protected if mounted behind the axle (or kingpin assembly on a steered axle).

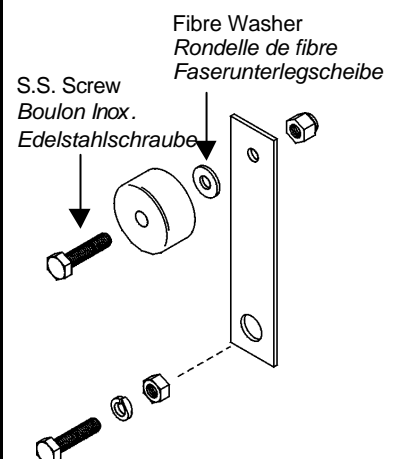

Figure/Abb. 2
Magnet Mounting Kit
Kit Support d'aimant
Magnetmontage - Satz



SPEED SENSOR KIT / CAPTEUR DE VITESSE / GESCHWINDIGKEITSSENSOR:

K/WL/SNR
Wheel Sensor
Capteur de Roue
Radsensor

The wheel magnets may be bolted directly to the wheel if preferred. Alternatively, it is often convenient to attach the magnet mounting brackets directly behind the wheel stud flange. Stitch-weld for security (fig. 4).



Each wheel magnet must be attached to the bracket using the STAINLESS BOLT with the FIBRE WASHER between the magnet and bracket (fig.2).

Use the cable ties supplied to attach the sensor cable securely to the axle and back to the junction box. Follow existing wiring where possible to protect the cable from possible damage.



Ensure that steering or pivoting components will not pinch or stretch the cable.

Le capteur est monté sur la collerette du moyeu et est déclenché par les aimants montés équidistant sur le moyeu. (fig. 1). Il est préférable de le monter sur l'essieu non-moteur pour éviter les erreurs dues au patinage.

Nombre d'aimant

Le nombre d'aimants installé est important. Pour mesurer la vitesse exacte, l'installation doit recevoir plus d'une pulsation par seconde. D'une façon générale, si la roue a un diamètre inférieur à 1m alors 2 aimants sont suffisants. Le kit standard de roue inclue 2 aimants. Pour chaque aimant supplémentaire et support d'aimant, commander le kit ref: K/WL/MGNT/COM (fig. 2). Parfois plusieurs aimants sont utilisés, ils doivent être équidistants autour du moyeu

Réglage du capteur de roue

Les réglages importants à faire sont:

- (i) le capteur doit être sorti de 20mm de son support.
- (ii) l'aimant doit être situé entre 25 et 15 mm du capteur.

Couper et plier le support de capteur et le support d'aimant afin d'assurer un bon fonctionnement. (fig. 3).

NOTE: Le capteur sera mieux protégé s'il est situé derrière l'axe.

L'aimant de roue peut être directement fixé par le boulon du moyeu. Vous pouvez fixer le support d'aimant par un point de soudure sur le boulon du moyeu. (fig. 4).



Chaque aimant de roue doit être fixé avec un boulon inox et la rondelle de fibre entre l'aimant et le support d'aimant. (fig. 2).

Utiliser les colliers plastiques de serrage pour attacher le câble du capteur jusqu'à la boîte de jonction. Suivre les branchements existants si possible pour protéger le câble.



Assurez vous que des composants ne viendront pas pincer ou étirer le câble.

Der Sensor wird an der Achse montiert und wird durch Magnete ausgelöst, die in gleichen Abständen auf der Radnabe montiert sind, wenn sie den Sensor passieren (siehe Abb. 1). Er sollte vorzugsweise auf einer nicht angetriebenen Achse montiert werden, um Messfehler durch einen Radschlupf zu vermeiden.

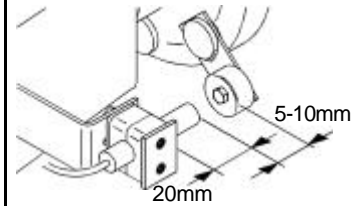

Figure/Abb. 3

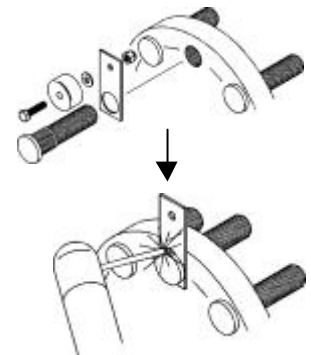

Figure/Abb. 4



Anzahl der Magnete

Die Anzahl der befestigten Magnete ist wichtig. Für eine zuverlässige Geschwindigkeitsmessung darf das Messgerät nicht weniger als einen Impuls pro Sekunde vom Sensor erhalten. Als Anhaltswert gilt: wenn die Räder einen Durchmesser von unter 1 Meter haben, reichen 2 Magnete aus. Bei Rädern mit einem Durchmesser über 1 Meter verwenden Sie 4 Magnete. Der Standardsatz für ein Rad enthält 2 Magnete. Für jeden zusätzlichen Magneten und Magnetenträger bestellen Sie bitte den Satz Nr.: K/WL/MGNT/COM (siehe Abb. 2) Gleich wie viele Magnete verwendet werden, sie müssen gleichmäßig auf der Radnabe verteilt werden.

Montage des Radsensors

Die wichtigsten Anforderungen an die Montage sind:

- (i) Das Sensorende sollte mindestens 20 mm das Ende des Befestigungsbügels und die umgebenden Metallteile überragen.
- (ii) Die Magnete sollten den Sensor in einem Abstand von maximal 25 mm passieren.

Schneiden und biegen Sie den Klemmträger und die Magnetmontagearme gegebenenfalls, um den Punkten (i) und (ii) oben zu entsprechen (siehe Abb. 3).

Anmerkung: Der Sensor wird besser geschützt, wenn er hinter der Achse (oder dem Achsschenkelbolzen bei einer gelenkten Achse) montiert wird.

Die Radmagnete können direkt, falls dies gewünscht wird, auch direkt an das Rad geschraubt werden. Alternativ ist häufig die Anbringung der Magnetmontagearme direkt hinter den Radbolzen einfach, wobei die Arme aus Sicherheitsgründen zusätzlich punktgeschweißt werden (siehe Abb. 4).



Jeder Radmagnet muss an den Arm mit einer Edelstahlschraube und einer Faserunterlegscheibe zwischen dem Magneten und dem Arm befestigt werden (siehe Abb. 2).

Verwenden Sie die beiliegenden Kabelbinder, um das Sensorkabel sicher mit der Achse zu verbinden und es zum Anschlusskasten zu führen. Verlegen Sie das Kabel möglichst mit vorhandenen Kabelbäumen, um es so vor möglichen Schäden zu schützen.



Stellen Sie sicher, dass Lenk- oder sich drehende Komponenten das Kabel nicht einklemmen oder dehnen.