

Compatibilité Electro-magnétique (EMC)
Ce produit est conforme à la directive européenne
2004/108/EC, quand il est installé et utilisé selon ses
instructions.



Support technique
CONTACTER VOTRE DISTRIBUTEUR LOCALE
Ou envoyer un fax au: 44 (0) 1453 733322

© Copyright RDS Technology Ltd 2006

Document numéro
S/DC/500-10-464: Issue 1e : 7/4/06

\\FR464-1e.DOC

Guide

"SPRAYMASTER 200" **Système de Contrôle/Réglage de** **pulvérisateur**

Installation et Calibrage
Logiciel Référence WZ402-002 rev.02

Table des Matières

1.	<i>Installation – Présentation Générale</i>	<u>3</u>
1.1	Kit de Base	4
1.2	Tuyauterie pour les Systèmes de Régulation de Pression ou de Débit	5
1.3	"Terminator" (Boite de dérivation)	6
1.4	Interrupteur/ACI.....	7
2.	<i>Calibrage</i>	<u>8</u>
2.1	Réglage du Tronçon/Interrupteur	8
2.1.1	<i>Activer la Configuration à Tronçon Unique(Standard)</i>	8
2.1.2	<i>Activer la Configuration à Tronçons Multiples</i>	8
2.1.3	<i>Sélection du Réglage de Tronçon par Défaut</i>	8
2.1.4	<i>Régler le Nombre de Buse par Section</i>	9
2.1.5	<i>Régler L'Intervalle entre les Buses</i>	9
2.2	Selection de la Régulation de Pression ou Débit.....	9
2.3	Régulation de Pression.....	10
2.3.1	<i>Auto Calibrage du Capteur de Pression</i>	10
2.3.2	<i>Réglage Manuel du Facteur de Gain du Capteur de Pression</i>	11
2.3.3	<i>Modifier le Débit aux Buses et la Référence de Pression</i>	11
2.4	Régulation du Débit	13
2.4.1	<i>Activer / Modifier le Facteur Cal du Capteur de Débit</i>	13
2.4.2	<i>Sélectionner le Capteur de Débit par Défaut</i>	13
2.4.3	<i>Régler le Nombre de Buse à Contrôler</i>	14
2.4.4	<i>Type de Buse</i>	14
2.5	Réglages de la Vanne de Régulation	14
2.5.1	<i>Facteur de Réponse</i>	14
2.5.2	<i>Impulsion Minimum</i>	15
2.5.3	<i>Marge de Tolérance</i>	15
2.5.4	<i>Délai de Réponse du Système</i>	15
2.6	Programmer le Capteur de Vitesse.....	16
2.6.1	<i>'AutoCal'</i>	16
2.6.2	<i>Calcul Manuel du Facteur</i>	16
	<i>Nombre d'Amant Capteur</i>	17
	<i>Exemple Calculé 1</i>	18
	<i>Exemple Calculé 2</i>	18
	<i>Programmer le Facteur</i>	18
2.7	Autres Réglages.....	19
2.7.1	<i>Régler la gradation en % utilisée en Mode Automatique</i>	19
2.7.2	<i>Unités</i>	19
	<i>Sommaire des Fonctions</i>	20

1. Installation – Présentation Générale

Figure 1

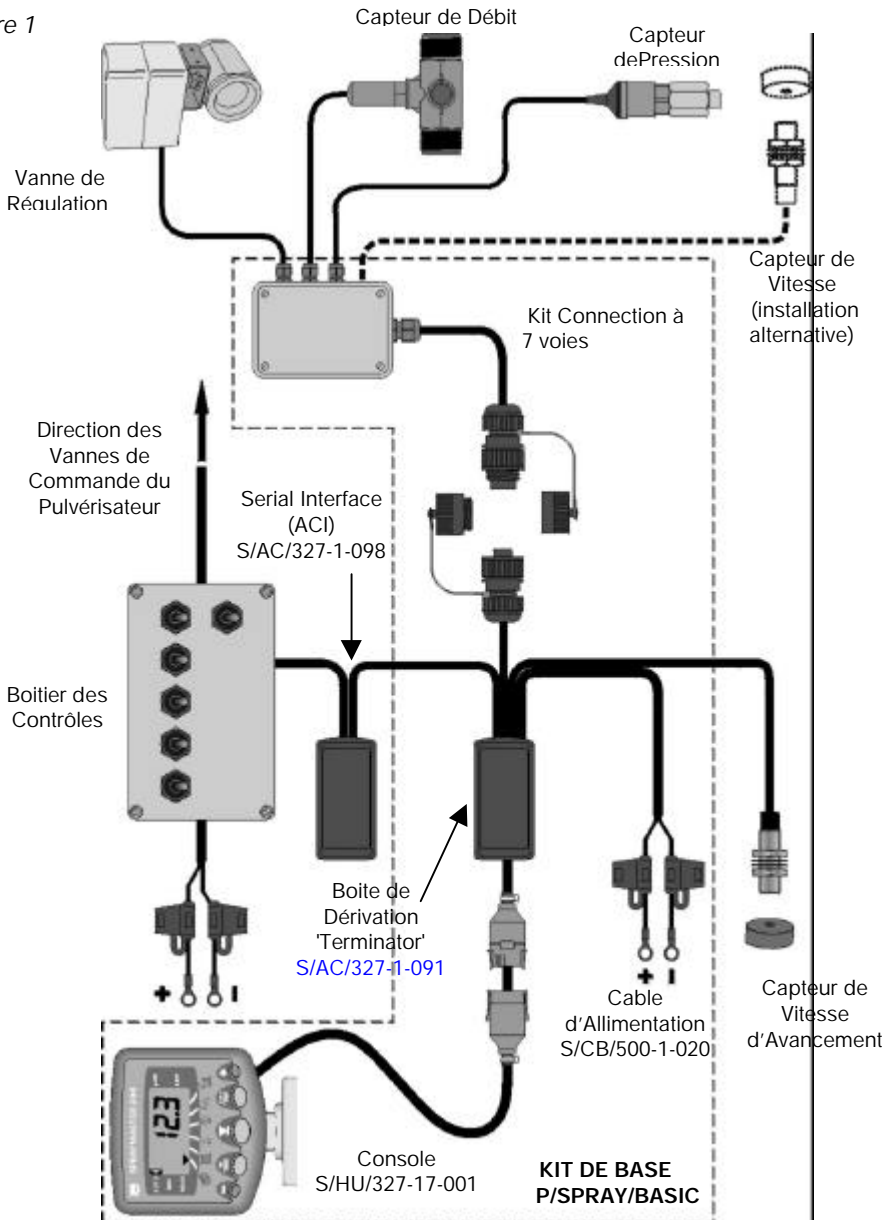

Le Spraymaster 200 peut être monté sur la majorité des marques et modèles de pulvérisateur - motorisé, remorque ou démontable. Le système peut être configuré pour la régulation de pression ou débit. Le système est fourni en modules: Le Kit de Base plus les kits nécessaires à monter l'installation voulu, ex.

- **Capteur de Pression** (mA sortie seulement)
avec/ou:
- **Débitmètre**(kit 1/2", 3/4", 1", 1-1/4", 1-1/2" ou 2")
plus:
- **Capteur de Vitesse d'Avancement** (gamme de kits)
- **Vanne de Régulation** (kit 3/4", 1" ou 2")
- **Interrupteur**(gamme de kits)
ou:
- **Serial ACI Interface** (se branche au Boitier de Contrôle du Pulvérisateur)

1.1 **Kit de Base**

Le Kit de base comprend les pièces suivants:-

P/SPRAY/BASIC			
Prod	Référence	Pièce	Qty
1	K/WIZ/MTG/BKT	Kit Support Console	1
2	K/INSTRUMENT/HC	Kit Alimentation	1
3	K/7WAY/CONN/MK2	Kit Démontable	1
4	K/ACI/WIZARD	Kit de Serial Interface (ACI)	1
5	S/HU/327-17-001	Console	1
6	S/HU/327-1-091	Terminator	1
7	S/DC/500-10-470	Etiquette Terminator	1
#	S/DC/500-10-464	Guide d'Installation/Calibrage	1
#	S/DC/500-10-467	Carte de Référence	1
#	S/DC/500-10-508	Prospectus de Calibration	1
#	S/DC/500-10-463	Guide d'Operation	1

1.2 Tuyauterie pour les Systèmes de Régulation de Pression ou de Débit

Figure 2 montre l'installation générale des éléments RDS.

- [1] Une guide d'installation se trouve dans chaque kit individuel. Veuillez les consulter au besoin. Les instructions supplémentaires spécifiques au Spraymaster sont données au section 1.3.

Figure 2

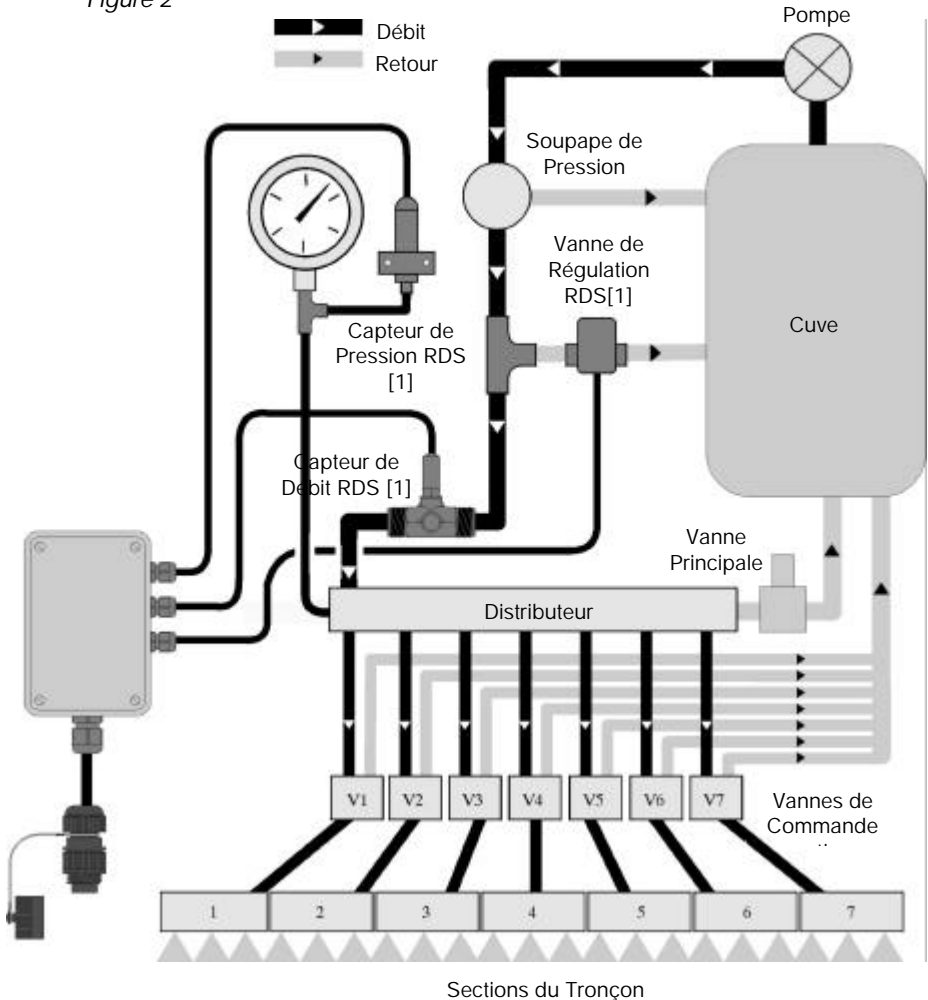

1.3 "Terminator" (Boite de dérivation)

Figure 3

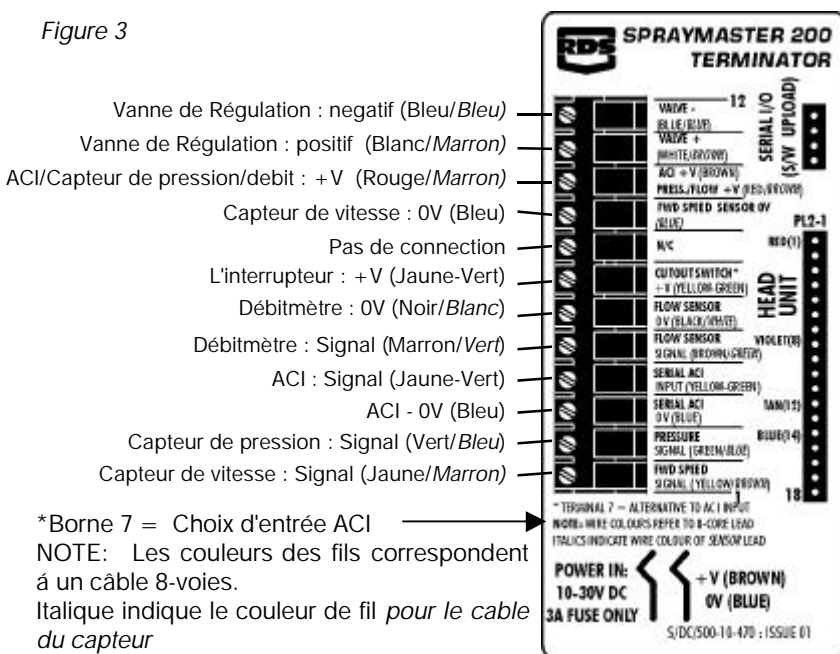

Renseignements supplémentaires qui ne sont pas inclus aux guides individuelles. Le "Terminator" est la boite de dérivation à laquelle tous les éléments sont branchés y inclus la cable d'alimentation.

NOTE: *Le Terminator n'est pas fermé hermétiquement. Il doit être installé à l'abri D'HUMIDITÉ ET SALETÉ EXCESSIVES*

La console et les capteurs peuvent marcher entre 11-30V DC. Le système est alimenté via le Terminator.

Inversion de Polarité et l'Indicateur de Courant

La console est protégée contre l'inversion des polarités et donc, ne subira pas de mal si la cable est branchée, par erreur, avec les polarités à l'envers. L'indicateur de courant ne s'allume pas lorsque les connections 0V and +V sont à l'envers. Si l'appareil ne s'allume pas après la mise du contact:

- (a) vérifier que le terminator est branché correctement au système d'alimentation du véhicule.

- (b) Si l'indicateur de courant n'est pas allumé, vérifiez la polarité des câbles d'alimentation.
- (c) Si l'indicateur de courant est allumé mais la console n'est pas éclairée, vérifiez que la fiche connecteur à 18 voies est branchée selon les couleurs marqués sur la carte circuit imprimé.

Brancher la Cable de la Console

Brancher les connecteurs IDC (Déplacement d'Isolation) selon le schéma sur l'étiquette du Terminator (fig. 3), puis attachez les à la boîte .

Brancher les autres éléments du système

Brancher les autres éléments selon le schéma sur l'étiquette du terminator (fig. 3), puis attacher les à la carte circuit imprimé.

1.4 Interrupteur/ACI

Pour l'installation du ACI (Interface de Compensation de Surface) voir la notice d'instructions fournie avec le kit.

Pulvérisateurs à section unique ont besoin d'un simple interrupteur. Une gamme de kits à contrôles est prévue pour toutes les installations

Brancher l'interrupteur sur la borne 7 (INTERRUPTEUR+V) et borne 3 (SERIAL ACI 0V).

2. Calibrage

2.1 Réglage du Tronçon/Interrupteur

La configuration du tronçon permet à l'appareil de reconnaître le nombre de buse à activer.

2.1.1 Activer la Configuration à Tronçon Unique(Standard)

Cal Mode 3 ( + contact) - Canal 3: Réglage = '[FuLL]'; '1''

Pour la majorité des pulvérisateurs qui fonctionne à tronçon unique, faire les réglages suivants,

- (i) Pulvérisateurs à section unique et interrupteur simple , choisir "FuLL".
- (ii) Si un module ACI est branché au boîtier à contrôles, (il peut reconnaître jusqu'à 9 sections du tronçon) choisir "1". Programmer ensuite le nombre de buse et l'intervalle entre les buses pour chaque section.

2.1.2 Activer la Configuration à Tronçons Multiples

Cal Mode 3 ( + Contact) - Canal 3: Réglage = '2', '3', '4', '5'

Cette fonction est conçue pour les pulvérisateurs de vignes, il permet la programmation de jusqu'à 5 configurations différentes du tronçon. L'opérateur peut choisir la configuration qui convient au stade de développement de la culture.

Choisir '2', '3', '4', or '5' . Programmer, ensuite, le nombre de buse et l'intervalle entre les buses pour chaque section du tronçon, *pour chaque configuration activée.*

NOTE: *Lorsque plusieurs configurations sont activées, ces affichages se présentent au départ.*

2.1.3 Selection du Réglage de Tronçon par Défaut

Cal Mode 1 ( + Contact) - Canal 3: Défaut = Canal inactivé

Ce canal est affiché si plusieurs configurations sont activées (voir 2.1.2), pour permettre la sélection du réglage par défaut.

NOTE: *Le réglage du tronçon par défaut peut aussi être sélectionné au départ.*

2.1.4 Régler le Nombre de Buse par Section

Cal Mode 1 ( + Contact) - Canal 6: Défaut = '0'

- (i) Dans le cas des pulvérisateurs à section unique, le chiffre affiché correspond au nombre de buse par tronçon.
- (ii) Si un module ACI est installé, activer une section à la fois et régler le nombre de buse par section. Repeter pour chaque section.

Si aucune, ou plusieurs, sections sont activées "1SEC" sera affiché et la programmation des buses ne sera pas possible.

2.1.5 Régler L'Intervalle entre les Buses

Cal Mode 1 ( + Contact) - Canal 2: Défaut = '0.5 (m)'

Régler l'intervalle entre les buses au besoin.

2.2 Selection de la Régulation de Pression ou Débit

Cal Mode 2 ( + Contact) - Canal 1: Défaut = 'Pres'

Le Spraymaster peut être configuré des manières suivantes,

(i) Capteur de Pression uniquement (réglage par défaut).

'PrESS' sera affiché. Régler le gain à >0 (Cal 3, Canal 2) pour activer l'entrée du capteur de pression. Voir la section 2.2.2 pour le calibrage des capteurs de pression.

NOTE: Lorsque l'entrée du capteur de pression est activée, la sélection/réglage de type de buse est affiché automatiquement à la programmation du départ.

(ii) Débitmètre Uniquement (jusqu'à 6 configurations pour capteurs de débit individuels sont programmables).

'turb' sera affiché. Jusqu'à 6 différents facteurs sont programmables pour capteurs A à F. Cette fonction est utilisée rarement. Elle est destinée aux pulvérisateurs spécialisés pour vignes/vergers. Régler le facteur des capteurs A - F à >0 pour activer l'entrée des capteurs.

NOTE: Lorsque plusieurs capteurs sont réglés à >0, la sélection/modification du réglage se présente automatiquement à la programmation du départ.

(iii) Système avec Capteurs de Pression et de Débit .

Lorsque le gain du capteur de pression est réglé à >0, puis un, ou plusieurs capteurs de débit sont réglés à >0, choisissez '**PrESS**' or '**turb**' en utilisant les touches '+' and '-'.



NOTE: Si les deux facteurs sont réglés à >0, la sélection du mode de réglage s'offre automatiquement à la programmation du départ.

2.3 Régulation de Pression

Cal Mode 3 ( + Contact) - Canal 2: Défaut (Gain) = '1.000'

'GAIN' sera affiché.

2.3.1 Auto Calibrage du Capteur de Pression

1. Le moteur doit être en marche* mais le PTO doit être éteint.
2. Sélectionner Cal. 3 - canal 2.
3. Vérifier que la pression est à zero.
4. Maintenir appuyé  jusqu'à l'arrêt des bips sonores et que l'afficheur indique '**ZErO**', suivi par le signal milliamp du capteur.
5. Appuyer sur la touche , l'afficheur indiquera '**PrES**', suivi par le signal milliamp du capteur.
6. Allumer le PTO et mettre le pulvérisateur en marche.
7. Utiliser les touches '+' ou '-' pour entrer la pression normale de pulvérisation, ex. 3 bar, – référer à la jauge manuelle externe, ne tenir pas compte de la valeur milliamp indiquée par le Spraymaster.
8. Appuyer sur la touche  l'afficheur indiquera '**PSI**' ou '**bAr**' suivi par la pression calculée.
9. Modifier la pression affichée avec les touches '+' ou '-' pour mettre la valeur obtenue de la jauge externe.

10. Appuyer sur la touche  , l'afficheur indiquera '**donE**', suivi par '**GAIN**'.

11. Sélectionner le facteur de calibrage '**GAIN**' en appuyant sur la touche .

* Le moteur doit être en marche parceque l'instrument risque d'amorcer et abandonner le calibrage à cause de la baisse de tension à la mise du contact.

Ne pas effectuer l'étape'8' avant que la pression voulu soit atteint, l'afficheur indiquera '**Err1**' (erreur) au lieu de '**donE**' à l'étape 10!

2.3.2 Réglage Manuel du Facteur de Gain du Capteur de Pression

1. Appuyer sur la touche  pour passer de '**GAIN**' à '**ZErO**'. '**ZErO**' doit être affiché.

2. Appuyer sur la touche  jusqu'à ce que '0.0' soit affiché.

3. Lâcher la touche. 

4. Appuyer sur la touche  pour afficher '**GAIN**'.

5. Appuyer et garder la touche  enfoncée pour afficher la valeur de Gain.

6. Utiliser les touches '+' et '-' pour modifier le facteur.

7. Lâcher la touche  quand le gain soit réglé.

2.3.3 Modifier le Débit aux Buses et la Référence de Pression

Cal Mode 1 ( + Contact) - Canal 4: Défaut - voir table 1).

Ce canal permet de sélectionner la buse par défaut et de corriger le débit aux buses, pour une référence de pression donnée, à la suite d'un essai de débit.

1. Utiliser les touches '+' / '-' pour sélectionner la buse. Les valeurs '**nn A**' à '**nn I**' seront affichés.

2. Appuyer sur la touche . Après 5 seconds la pression par défaut sera affichée ex. '**P3.00**'. Ceci est la référence de pression utilisée pour l'essai de débit.

3. Garder la touche  enfoncé et utiliser les touches '+' et '-' pour modifier la valeur.

4. Lâcher la touche  pour confirmer.

Appuyer de nouveau après 5 seconds pour afficher le débit ex. '**Fx.xx**'. Ce valeur correspond au débit de buse relevé de l'essai de débit.

5. Garder la touche enfoncé , et utilisez les touches '+' et '-' pour modifier la valeur.

6. Lâcher la touche  pour confirmer.

Table 1

Buse	Débit par Défaut (l/min @ 3 bar ref.)	Définition de Buse (Opérateur)	Usages-Opérateur	
			Débit (l/min)	Référence de Pression (bar)
A	0.4			
B	0.6			
C	0.8			
D	1.0			
E	1.2			
F	1.6			
G	2.0			
H	2.4			
I	3.2			

NOTE: L'accès à ces réglages est disponibles aussi à la programmation du départ.

2.4 Régulation du Débit

2.4.1 Activer / Modifier le Facteur Cal du Capteur de Débit

Cal Mode 3 ( + Contact) - Canal 4: Défaut – Tous les facteurs à zero).

Pour activer la régulation du débit, au moins un facteur cal. doit être réglé à > 0.

1. Utiliser les touches '+' / '-' pour sélectionner le capteur.
2. Appuyer sur la touche  jusqu'à ce que le facteur soit affiché, utiliser les touches '+' et '-' pour modifier la valeur.

Les facteurs cal. nominaux sont les suivants,

Débitmètre	Impulsion/litre	Impulsion/Imp gallon	Impulsion/US gallon
1/2"	3700	-	-
3/4"	1786	8119	6760
1"	650.0	2955	2460
1-1/2"	165.0	749.1	624.5
2"	100.0	454.6	378.5

Ces valeurs sont suffisants en attendant l'essai de débit (voir la Guide d'Operation).

2.4.2 Sélectionner le Capteur de Débit par Défaut

Cal Mode 1 ( + Contact) - Canal 5: Défaut - Canal inactivé (Tous les facteurs à zero).

Si plusieurs capteurs sont activés (facteur réglé à >0), sélectionner un capteur de contrôle du débit . Ensuite la sélection/réglage sera affiché automatiquement à la programmation du départ.

Appuyer sur la touche  pour sélectionner le capteur (A - F) utiliser les touches '+' et '-' pour modifier la valeur.

NOTE: Le facteur cal des capteurs A à F peut être réglé de ce canal (et aussi de Cal 3, Canal.4).

2.4.3 Régler le Nombre de Buse à Contrôler

Cal Mode 3 ( + Contact) - Canal 5: Défaut =

À régler si un ACI et un capteur de débit sont installés.

D'habitude le tronçon entier est configuré, mais certaines installations, pour des raisons pratiques, peuvent contrôler le débit vers une seule section du tronçon.

Programmer le nombre de buse par section(s) asservi par le débitmètre.

Le réglage manuel se fait ainsi, appuyer sur la touche  , et utiliser les touches '+' et '-' pour modifier les valeurs.

2.4.4 Type de Buse

Cal Mode 3 ( + Contact) - Canal 6: Défaut =

Si la fermeture d'une vanne au tronçon coupe simplement le courant de liquide (ex. avec solénoïde), régler ce canal à 'n' pour un système sans retour en cuve.

Si la fermeture d'une vanne au tronçon renvoie le produit en cuve (ex. Arag ou Spray Systems à vanne), régler ce canal à 'r' pour un système avec retour en cuve.

Appuyer sur la touche  , utiliser les touches '+' et '-' pour modifier les valeurs.

2.5 Réglages de la Vanne de Régulation

2.5.1 Facteur de Réponse

Cal Mode 2 ( + Contact) - Canal 2

Cette fonction établit la fréquence à laquelle la vanne réagira pour modifier le débit par rapport aux variations de vitesse. Une valeur basse entraîne une réponse plus lente; le système met plus de temps pour revenir au taux cible d'application. Une valeur plus haute entraîne une réponse plus rapide. Si le taux d'application est instable et varie du taux cible, le facteur de réponse est trop élevé.

Appuyer sur la touche  et utiliser les touches '+' et '-' pour modifier la valeur.

Défaut: Range: 0 - 9999

2.5.2 Impulsion Minimum

Cal Mode 2 ( + Control) - Canal 3

Cette fonction établit la longueur d'impulsion minimum (millisecondes x 4) gouvernant la vanne de commande. Les impulsions deviennent de plus en plus courtes au fur et à mesure que le taux d'application approche du taux cible. Une valeur basse conduit à des impulsions plus courtes – les impulsions trop courtes peuvent entraîner une réponse insuffisante du débit. Si les impulsions sont trop longues, le système risque d'être instable et de varier du taux cible.

Appuyer sur la touche  et utiliser les touches '+' et '-' pour modifier la valeur.

Défaut: 4.0 (16 ms) Range: 0 - 9999

2.5.3 Marge de Tolérance

Cal Mode 2 ( + Contact) - Canal 4

Cette fonction établit la marge de variation du débit, par rapport au taux cible, tolérée par le système. Une valeur basse entraîne une réponse de la vanne à des variations plus faibles et vice versa. Une valeur trop basse conduit à l'instabilité du système et des variations du taux cible.

Appuyer sur la touche  et utiliser les touches '+' et '-' pour modifier la valeur.

Défaut: 2.0% Marge: 0 - 99.9%

2.5.4 Délai de Réponse du Système

Cal Mode 2 ( + Contact) - Canal 5

Quand le tronçon est vide le débit est très rapide au départ et se corrige sous pression. Ainsi le système se stabilise, au bout d'un moment, au taux cible. Cette fonction empêche le système de répondre à la force initiale du débit.

Régler le délai au temps que met le système à retrouver la pression normale de travail. À la mise en marche du tronçon ou de la section, la vanne de régulation restera inactive pendant le temps accordé.

Appuyer sur la touche  et utiliser les touches '+' et '-' pour modifier la valeur.

Défaut: 2.0 seconds Range: 0 - 99.5 seconds

2.6 Programmer le Capteur de Vitesse

Cal Mode 1 ( + Contact) - Canal 1

La précision des données affichées de la vitesse et de la distance dépend de la bonne programmation du facteur de vitesse (SSF): la distance parcourue entre deux impulsions du capteur.

Le réglage par défaut est à 2.000 m (78.78").

Le facteur peut être calculé et saisi tout de suite, ou l'appareil peut calculer le facteur par moyen de la fonction "Autocal". Il faut corriger le facteur pour tout changement de condition ou de taille de roue.

NOTE: *La méthode de calibrage 'Autocal' est plus simple et plus précis sur le terrain.*

2.6.1 'AutoCal'

Pour un maximum de précision, faites l' auto-calibrage sur le terrain.

1. Poser deux jalons espacés de 100 mètres (328 feet). Choisir un point de référence sur le tracteur et positionnez-le en face du premier jalon.

2. Appuyer sur la touche  pendant 5 seconds pour commencer 'Autocal'.

'Auto' sera affiché pendant 5 seconds, et ensuite le nombre d'impulsion reçu.

3. Diriger le véhicule vers le deuxième jalon et stationnez-le avec le point de référence en face du jalon.

L'appareil affichera le nombre d'impulsion reçu pour la distance parcourue.

4. Appuyer sur la touche  pour terminer 'Autocal'. Le nouveau facteur sera affiché.

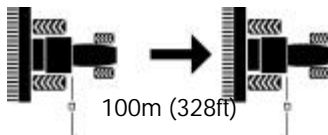

Distance "Autocal"

2.6.2 Calcul Manuel du Facteur

Un facteur petit conduit à une actualisation plus rapide des données. Viser un facteur en dessous de 2.000 m (78.78").

NOTE: *Faire les calculs suivants en inches ou mètres selon la programmation de l'instrument (Imperial ou Métrique). Si le facteur est calculé en 'feet' ou 'centimètres', par exemple, la vitesse affichée sera fausse.*

- (i) **Si un amant seule est installé (RDS Propshaft Sensor kit)**, la distance parcourue à chaque tour de l'arbre de transmission doit être déterminée. Faire marcher en avant pour **10** révolutions. Mesurer la distance (en inches ou mètres) et diviser par **10**, pour trouver le Facteur de Vitesse.
- (ii) **Si 2 amants sont installés (RDS Wheel Sensor kit)**, la distance représente la 1/2 de la circonférence de la roue. Faire marcher le véhicule en avant, sur le terrain, pour **10** révolutions de la roue à capteurs. Mesurer la distance (en inches ou mètres) et diviser par **20** pour trouver le Facteur de Vitesse.
- (iii) **Si 4 amants sont installés**, la distance représente un 1/4 du circonférence de la roue. Faire marcher le véhicule en avant, sur le terrain, pour **10** révolutions de la roue à capteurs. Mesurer la distance (mètres) et diviser par **40** pour trouver le Facteur.

Il faut faire ce test pour tout changement de condition du sol ou de taille de roue.

- (iv) **Si un Radar RDS est installé**, le Facteur de Vitesse est **0.008 m** (ou **0.312 inches**).

Si le facteur de calibrage est supérieur à 2.000 m (78.78 inches), il est conseillé d'installer des amants supplémentaires. Plusieurs amants sont conseillés pour les véhicules lents ou à roues très grandes. En cas extrême l'affichage se ré-initialise à zéro avant la prochaine impulsion.

Nombre d'Amant Capteur

Ce tableau montre le nombre d'amants nécessaire pour assurer l'actualisation des données au moins une fois par second.

Diamètre du Pneu	Vitesse normale d'opération:		
	Inférieure à 5mph (8km/hr)	Entre 6 et 9 mph (9 et 15 km/hr)	Supérieure à 10mph (16 km/hr)
12" (0.3m)	1	1	1
24" (0.6m)	1	1	1
36" (0.9m)	2	2	1
48" (1.2m)	4	2	2
60" (1.5m)	4	4	2
72" (1.8m)	4	4	2

Exemple Calculé 1

Un tracteur équipé d'un seul capteur. La distance mesurée pour 10 révolutions de l'arbre de transmission est 17'-6".

1. $(17' \times 12") + 6" = 210"$ en inches
2. Divisé par 10 (impulsions magnétiques) , donne le facteur: $- 210" / 10 = 21"$
3. Le facteur à programmer est '021.0' ,(voir plus loin).

Exemple Calculé 2

Un véhicule à grandes roues équipé de 4 amants. La distance parcourue est 144 feet for 10 révolutions de la roue à capteurs.

La distance en inches divisé par 40 donne un facteur de calibrage de $(144' \times 12") / 40 = \underline{43.2}$ ".

Programmer le Facteur

Selectionner Canal 1, le facteur de vitesse sera affiché.

Appuyer sur la touche  et utilisez les touches '+' et '-' pour modifier le facteur.

2.7 Autres Réglages

2.7.1 Régler la gradation en % utilisée en Mode Automatique

Cal Mode 2 ( + Contact) - Canal 6

En mode manuel les touches '+' et '-' règlent la vanne de régulation directement. En mode automatique le taux cible d'application est modifié par gradations en %.

Régler le % ainsi. Appuyer sur la touche  et utiliser les touches '+' et '-' pour modifier le facteur.

Défaut: 5%





2.7.2 Unités

Cal Mode 3 ( + Contact) - Canal 1 : Défaut = 'ME'

Utiliser la touche '-' ou '+' pour sélectionner 'Imp' (Imperial Units).

Unités	Métrique	Impérial
Vitesse	km/hr	miles/hr
Surface	hectares	acres
Volume	litres	gallons
Pression	bar	p.s.i.
Débit	litres/min	gallons/min
Taux d'Application	litres/hectare	gallons/acre

Sommaire des Fonctions

Mode	Canal.1	Canal.2	Canal.3	Canal.4	Canal.5	Canal.6
Afficheur Normal 	Affich. Vitesse Simulée	Affich. Surface Part /Total Surface	Volume Part/Total applied Régl. Cal. Volume	Affich. Pression	Affich. Débit Max. Affich. Débit aux Buses	Taux d'Application
	Régl. Vitesse Simulée					
Appuyer 	Affich. Buses					
Cal 1  Appuyer et mettre le contact	Affich./Régl. Facteur Cal. De Vitesse Commencer Autocal	Régl. Intervalle entre les Buses	Selection Tronçon	"Wizard"	Selection Capteur de Débit	Set No. of Nozzles per section
Cal 2  Appuyer et mettre le contact	Selection Régulation Pression /Débit	Régl. Facteur de Réponse de la Vanne de Commande	Régl. Impulsion Minimum de la Vanne	Régl. Marge de Tolérance	Régl. Delai de Réponse du Système	Régl. Taux AUTO - Gradation %
Cal 3  Appuyer et mettre le contact	Selection Unité Métrique /Impérial	Calibrage. Capteur de Pression AUTO Régl. Zero /Press MAN Régl. Zero /Gain	Nombre de Tronçon	Affich./ Régl. Facteur Cal. du Capteur de Débit	Nombre de Buse	Selection Contrôle de Débit Retour/Non-retour

Issue 1:	24/1/05	Original
Issue 1b:	1/2/05	ref. p.3, 4, 6 : S/AC/327-1-091 now separate parts:- S/AC/327-1-008 + S/CB/327-17-010
Issue 1c	23/5/05	Modifier l'expression de section 2.3.1
Issue 1d	3/3/06	Changer á référence du composants ref. p.3 ,4
Issue 1e	7/4/06	Réf. section 2.7.2 - correction